

LÍNEA FA

Descripción del producto

La línea de filtros de arena FA son de plástico soplado, fabricados en una sola pieza y con materiales de alta resistencia. Están diseñados para filtrar, retrolavar, desagotar, enjuagar y recircular.

Características

- Plástico soplado (NO incluyen carga filtrante)
- Fuertes y confiables
- Fáciles de usar.
- Incluyen Multiválvula de 6 vías : Retrolavado / Enjuague / Recirculación / Cerrado / Invierno / Filtrado

Condiciones de uso

- Temperatura del fluido hasta +40°C



MODELO	RELACIÓN	DIAMETRO (mm)	EBBA RECOMENDADA	CARGA REQUERIDA ARENA	CARGA REQUERIDA FILTERBALL	VOLUMEN DE FILTRACIÓN (m³/h)			FILTRADO PROMEDIO (m³/h)
						8 h	10 h	12 h	
FA-50	VC-30	16" (406)	POOL 50	45 kg	630 g	63	79	95	8
FA-50-19	VC-30	19" (485)	POOL 50	75 kg	1050 g	76	95	114	9
FA-75	VC-50	22.5" (570)	POOL 75	130 kg	1820 g	98	122	147	12
FA-100	VC-100	24"(610)	POOL 100	135 kg	1890 g	112	140	167	14

DIMENSIONES

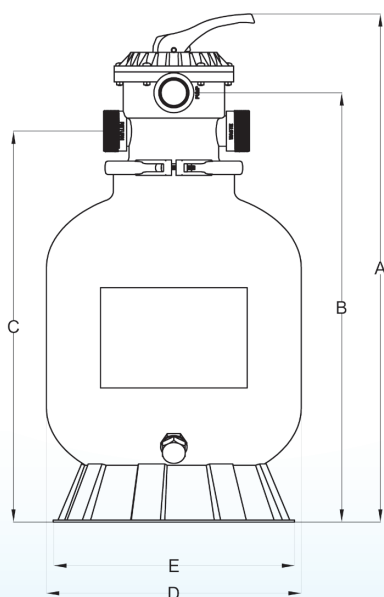

MODELO	A (mm)	B (mm)	C (mm)	D (mm)	E (mm)	Peso (KG)
FA-50	810	685	625	406	400	8,89
FA-50-19	930	805	745	485	480	10,43
FA-75	975	985	790	550	480	13,29
FA-100	1100	985	925	610	480	15,96