

S6-RL2

MOTOR SUMERGIBLE POZO PROFUNDO

DESPIECE

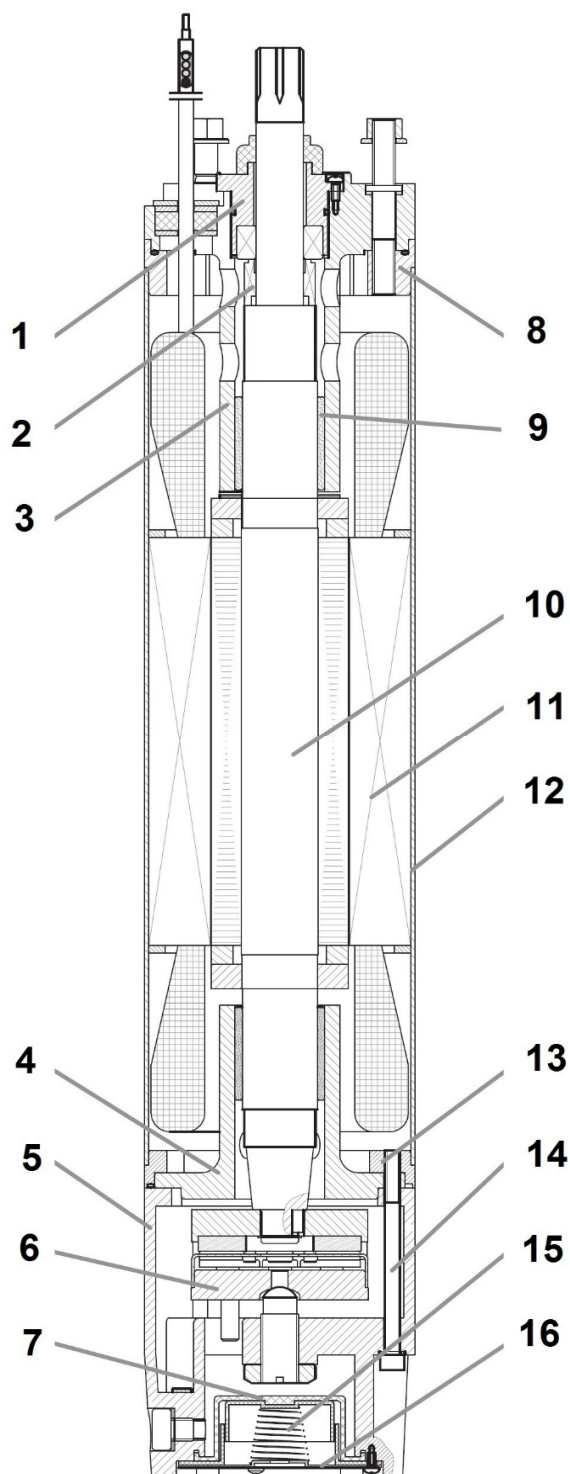

Nº	DESCRIPCIÓN / MATERIAL
1	Tapa sello mecánico / Inox.
2	Sello mecánico / Carbón - Cerámica
3	Portabuje superior / Hierro.
4	Portabuje inferior / Hierro.
5	Base motor / Hierro.
6	Cojinete axial
7	Fuelle diafragma / NBR.
8	Brida superior / Acero
9	Buje superior / Carbón.
10	Rotor.
11	Estator.
12	Carcasa motor / Inox.
13	Brida inferior / Acero.
14	Tornillo regulador / Inox.
15	Resorte fuelle diafragma / Inox.
16	Cubre fuelle diafragma / Inox.